

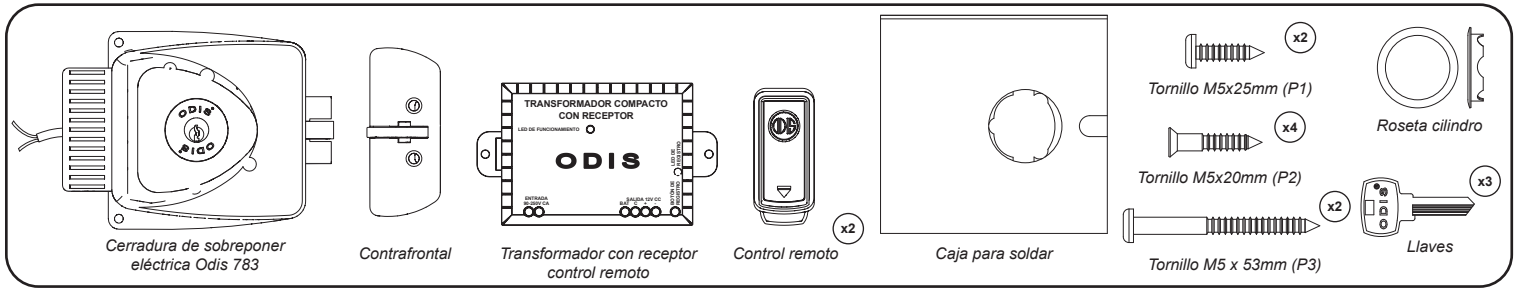

# INSTRUCTIVO INSTALACIÓN CERRADURA SOBREPONER ELÉCTRICA 783 CON CONTROL REMOTO

2022, versión 1

ESTE KIT INCLUYE:



## 1. INSTALACIÓN CAJA PARA SOLDAR

### LEA TODO EL INSTRUCTIVO ANTES DE INSTALAR

Ajuste la caja para soldar a la reja según sea necesario (cortar la caja para soldar o el perfil de la reja). Independiente del ajuste realizado, considere que debe mantener la distancia entre el borde y el centro de la perforación para poder montar correctamente la cerradura.

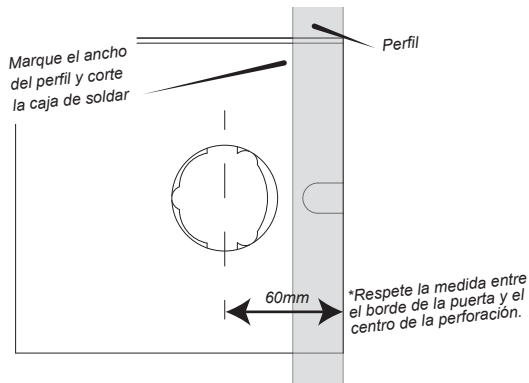

A continuación, por el lado interior de la reja, ajuste la caja para soldar entre los perfiles la reja. En los ángulos donde se encuentra la caja con el perfil aplique soldadura.

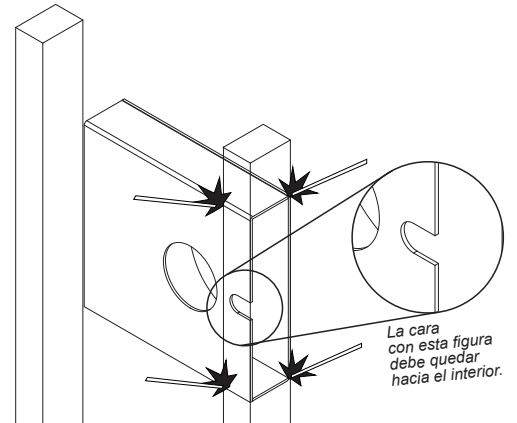

## 2. INSTALACIÓN CERRADURA

Monte la cerradura ubicando la pestaña en el borde de la puerta y pasando el cilindro incorporado (montado en el tubo) por la perforación de la caja para soldar. Marque el centro de las 4 perforaciones para los tornillos. Para facilitar el montaje de los tornillos, perforo previamente con una broca (Ø2,5mm) en el centro de las perforaciones previamente marcadas.

Fije la cerradura usando los tornillos.

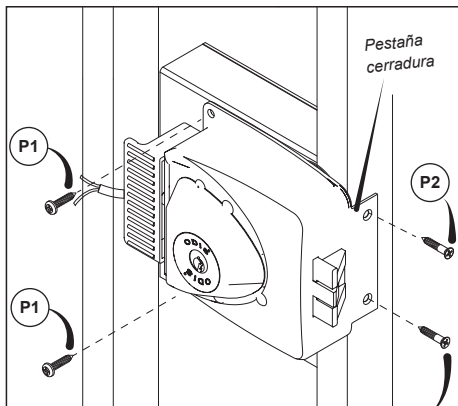

**Importante** No dejar la extensión de cable atrapado entre la cerradura y la caja metálica.

Monte la roseta en el cilindro incorporado haciendo presión.

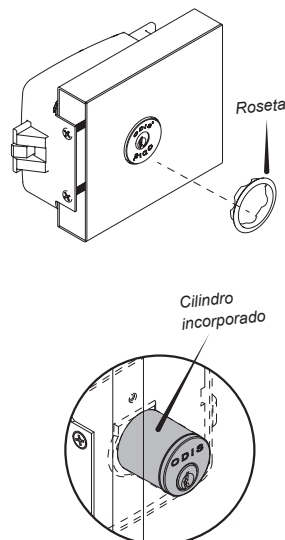

**Importante**

ODIS no recomienda aplicar soldadura para su fijación. Los componentes mecánicos del interior de la cerradura, así como el correcto funcionamiento entre las partes, pueden verse irreparablemente dañados debido a la temperatura alcanzada durante esta operación.

ODIS no se responsabiliza por defectos en el mecanismo, las partes o el funcionamiento asociados al uso de soldadura. Si igualmente usted desea soldar la cerradura por favor considere lo siguiente:

- Solamente aplique pinchazos de soldadura los extremos identificados en la figura.
- Monte la cerradura, fijela con los pernos o tornillos y revise el correcto funcionamiento de la cerradura antes de aplicar la soldadura, sin retirarlos.
- Las cerraduras necesitan de mantenimiento (limpieza, engrase, etc), por lo que en el futuro será necesario removerla.
- Si fuese necesaria la revisión, mantención y/o reparación del producto, por algún técnico de Odis, considere que esta NO debe estar soldada al momento de la inspección.

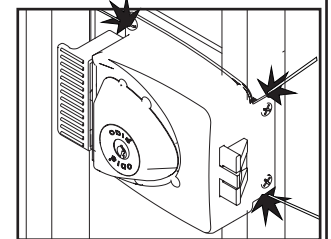

### 3. INSTALACIÓN CONTRAFRONTAL

Ubique el contrafrONTAL en el marco de la puerta reja, haga coincidir las perforaciones con el picaporte. Marque el contorno del contrafrONTAL y el centro de las perforaciones.

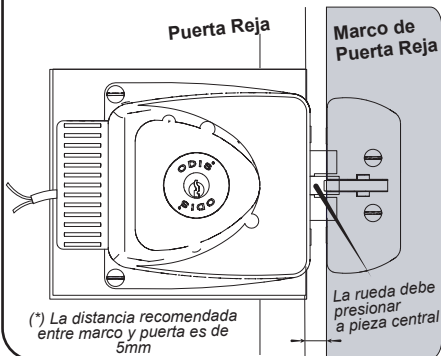

Monte el contrafrONTAL de manera que las perforaciones que incluye puedan recibir el picaporte y fíjelo con los tornillos. Para facilitar el montaje de los tornillos, perforo previamente con una broca ( $\varnothing 2,5\text{mm}$ ) en el centro de las perforaciones previamente marcadas.

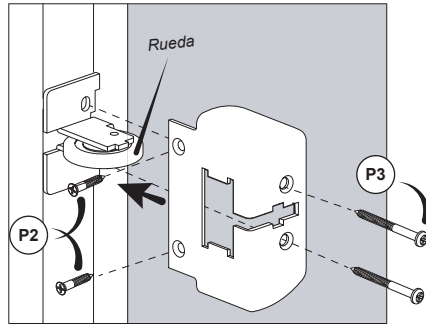

Importante

Si igualmente usted desea soldar la cerradura por favor considere lo siguiente:

- Solamente aplique pinchazos de soldadura los extremos identificados en la figura.
- Si fuese necesaria la revisión, mantención y/o reparación del producto, considerar que esta NO debe estar soldada al momento de la inspección.

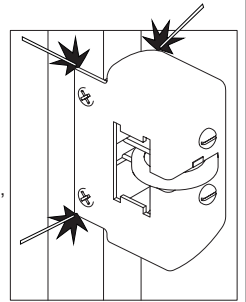

Importante

Luego de soldar, procure pintar la zona para proteger el material de la corrosión.

### 4. INSTALACIÓN TRANSFORMADOR

Fije el transformador a una superficie utilizando los pernos suministrados. El transformador debe quedar resguardado de la lluvia y la humedad. No exponer directamente al sol.

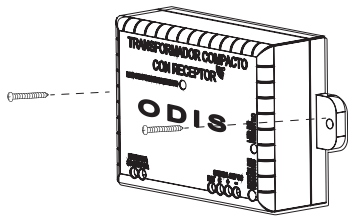

Para la conexión eléctrica, siga el siguiente esquema eléctrico:

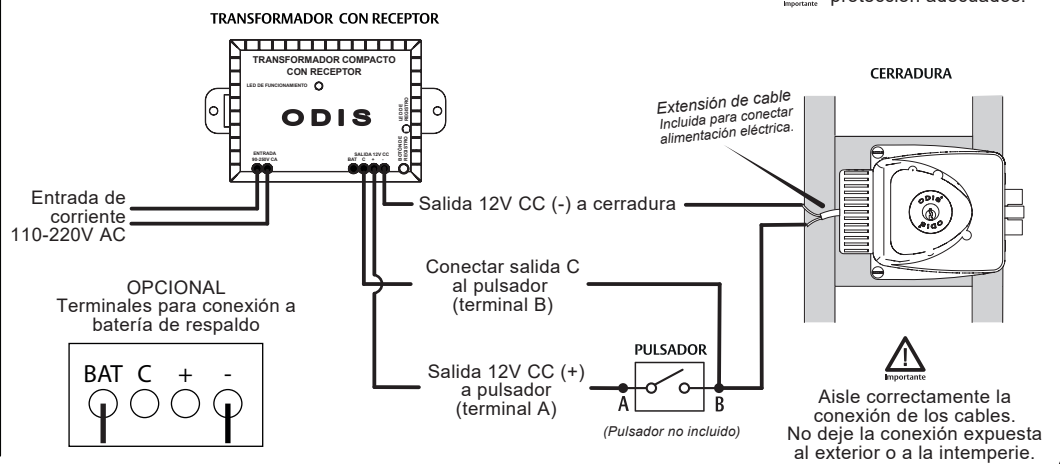

Importante

Use los elementos de protección adecuados.



Importante

### 5. CONFIGURACIÓN CONTROL REMOTO

Para registrar un control remoto siga las siguientes instrucciones

- Presione el botón de registro, por 3 segundos.
- Pulse una vez el botón en el control remoto.
- Pulse una vez el botón de registro en el transformador.
- Pulse una vez el botón en el control remoto. El LED de registro parpadea confirmando la programación

Botón de accionamiento

Función NO disponible

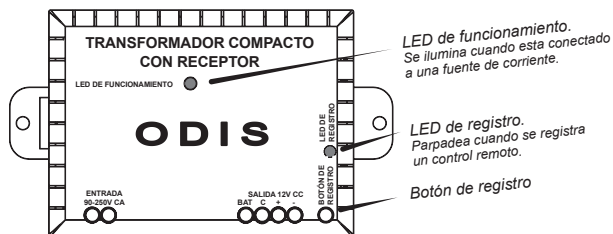

Importante

Para borrar todos los controles remotos mantener presionado el botón de registro hasta que se apague la luz del LED.

